

HD308US

【主要諸元】

形 式	HD308US	HD308US ドーザ仕様
運 転 質 量	7,100kg	7,600kg
バケット容量	0.12m ³ ~ 0.34m ³ (標準バケット0.28m ³)	

エンジン

名 称	いすゞ CC-4JG型ディーゼル機関	
定 格 出 力	40.5kW(55PS) / 2,100min ⁻¹	
最大トルク	191Nm(19.5kgf・m) / 1,800min ⁻¹	

主要寸法

全長(輸送時)	5,820mm	6,300mm
全高(輸送時)	2,600mm	
全 幅	2,300mm	
最低地上高	360mm	
後端旋回半径	1,190mm	
クローラ全長	2,850mm	
シ ュ ー 幅	450mm	

走行性能

走 行 速 度	5.0/3.4/2.0km/h	
旋 回 速 度	12.5min ⁻¹	
登 坂 能 力	70%	
接 地 圧	31.4kPa(0.32kgf/cm ²)	33.6kPa(0.34kgf/cm ²)

掘削性能

バケット掘削力	61.4kN(6.3tonf)	
アーム掘削力	42.2kN(4.3tonf)	

油圧装置

油 圧 ポ ンプ	可変容量ピストンポンプ×2 +ギヤポンプ	可変容量ピストンポンプ×2 +ギヤポンプ+ギヤポンプ(ドーザ)
旋 回 モ ー タ	定容量ピストンモータ	
走 行 モ ー タ	可変容量ピストンモータ×2	
コントロールバルブ	5連+4連マルチプルコントロールバルブ (1連予備回路を含む)	5連+5連マルチプルコントロールバルブ (1連予備回路を含む)
セ ッ ト 圧 力	29.4MPa(300kgf/cm ²) [走行: 31.4MPa(320kgf/cm ²)]	29.4MPa(300kgf/cm ²) [走行: 31.4MPa(320kgf/cm ²)] [ドーザ: 21.6MPa(220kgf/cm ²)]

タンク

作動油タンク	90L(全油量)	95L(全油量)
燃 料 タ ン ク	100L	

(注) バケット容量及び掘削力は新JISにより表示しています。

履板突起をふくみません。

■ 装備品一覧

標準装備 オプション

キャブ・室内・ライト・ミラー	標準	ドーザ
アシスト付ブルアップフロントウインド		
マルチモードディスプレイ・コンビネーションモニタ		
音声調整付き音声モニタアラーム		
2種設定 サービス時間メータ		
4点式 液封キャブサスペンション		
スライド式リクライニングシート		
体重調節式シートサスペンション		
シートベルト		
外気導入加圧式オートエアコン		
ルームヒータ		
2穴式フロントウインドウォッシャー		
間欠時間調節機能付きウインドワイパー		
非常時後方脱出口		
時計付き自動選曲 AM・FMジオ		
2スピーカー		
ドア連動ルームランプ		
2灯式前照灯(旋回 右、ブーム左)		
増設前照灯(ブーム右)		
増設前照灯(キャブ左)		
バックミラー(左側)		
バックミラー(キャブ後方)		

システム・配管・その他	標準	ドーザ
APCEード (H・LEード)		
オートスロー・ワンタッチスロー		
走行自動変速		
走行3速モード (高速・低速・微速)		
ブーム・アーム ホールディングバルブ		
旋回反転防止弁		
自動旋回駐車ブレーキ		
自動走行駐車ブレーキ		
アタッチメント用予備ポート		
旋回フレーム強化アンダーカバー		
ブレーカ・クラッシャ共用配管		
ブレーカ用切替式増設リリーフバルブ		
クラッシャ増速配管		
キャブフロントハーフガード		
キャブフロントフルガード		
増設電子ホーン		
旋回連動警告灯		
走行連動バックブザー		
燃料給油ポンプ		
消火器		
拡声器		
エアクリーナ ダブルエレメント		
寒冷地仕様		
指定塗装色		
工具一式		

印は同時装着はできません

作業装備品	標準	ドーザ	
バケツ	0.12㎡バケツ		
	0.18㎡バケツ		
	0.22㎡バケツ		
	0.28㎡バケツ		
	0.34㎡バケツ		
	ドレッシングバケツ		
	スロープフォーミングバケツ		
	エジェクタバケツ		
	ディッチクリーニングバケツ		
	リフティングフック(バケツ中央に取付)		
	バケツ歯先スキ取り板(0.12~ 0.34㎡)		
	バケツ補強(部位選択)		
	アーム	標準アーム(1.62m)	
ロングアーム(2.07m)			
各種アーム補強(部位選択)			
エクステンションアーム(0.7m)			

足回り装備品	標準	ドーザ	
トリプル グローサ シュー	450mm		
	600mm		
フラット シュー	450mm		
	600mm		
三角シュー	700mm		
	450mm		
パットクローラ	450mm		
ラバーパットシュー	450mm		
ドーザ	450mmシュー用		
	600mmシュー用		
センターフレーム アンダーカバー			
トラックガード	左右各 1 セット		
	左右各 2 セット		

尚、各種特殊仕様も取りそろえておりますのでお問い合わせください。

■作業範囲図

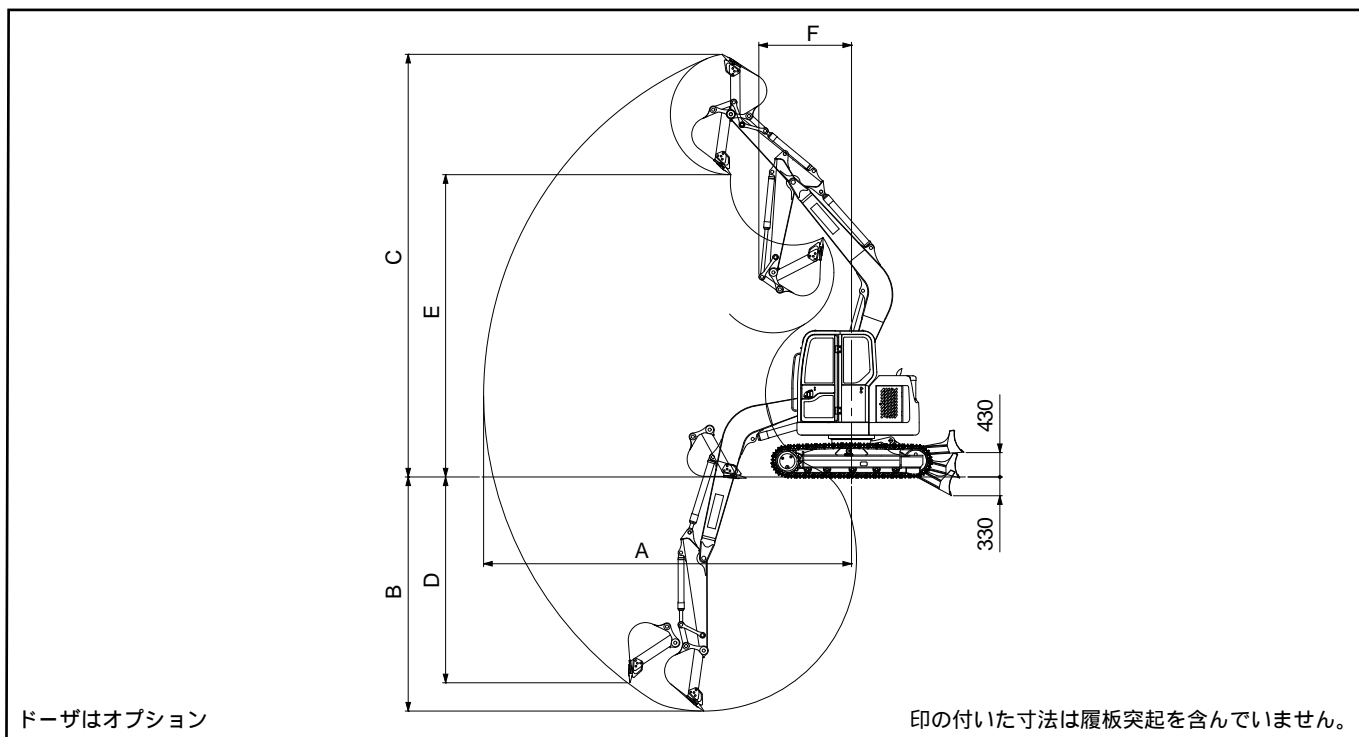

単位：mm

	標準アーム(1.62m)	ロングアーム(2.07m)
A: 最大掘削半径	6,470	6,910
B: 最大掘削深さ	4,120	4,570
C: 最大掘削高さ	7,430	7,800
D: 最大垂直掘削深さ	3,620	4,140
E: 最大ダンプ高さ	5,320	5,680
F: フロント最小回転半径	1,630	2,010

■各種バケットの仕様と組合せ

バケット容量は 1S表示

名 称	バケット容量 (m ³)	バケット幅(mm)		標準ブーム		
		サイドカッタ(無)	サイドカッタ(有)	標準アーム	ロングアーム	エクステンションアーム(700mm)
バックホウバケット	0.12	370	480			
	0.16	440	555			
	0.22	555	670			×
	0.28	650	770			×
	0.34	770	890		×	×
ドレッシングバケット	0.20	1,700	45° 250			×
スロープフォーミングバケット	—	1,400	×	800		
エジェクタバケット	0.16	350	—			
ディッチクリーニングバケット	0.34	1,000	—			×

一般掘削用 軽掘削用 ×使用不可

■各種シューの全幅・接地圧

種 類	グローサシュー		パットクローラ	フラットシュー	三角シュー		
	450	600	450	450	600	700	
シ ュ ー 幅 (mm)	450	600	450	450	600	700	
用 途	一般土質用(標準)	軟弱土質用(オプション)	舗装路用(オプション)	舗装路用(オプション)	軟弱土質用(オプション)	軟弱土質用(オプション)	
本 体 仕 様	全 装 備 質 量 (kg)	7,100	7,220	7,140	7,440	7,360	9,740
	本 体 質 量 (kg)	5,870	5,990	5,910	6,210	6,130	6,200
	運 転 質 高 さ (mm)	2,600	2,600	2,630	2,610	2,640	2,640
	最 低 地 上 高 (mm)	360	360	410	390	360	360
	ト ラ ッ ク シ ュ ー 全 長 (mm)	2,850	2,850	2,900	2,860	2,910	2,910
	ト ラ ッ ク シ ュ ー 全 幅 (mm)	2,300	2,450	2,300	2,300	2,450	2,550
	接 地 圧	標準	標準	標準	標準	標準	標準
	[kPa(kgf/cm ²)]ドーザ仕様	31.4(0.32)	24.0(0.24)	31.4(0.32)	32.9(0.34)	24.3(0.25)	27.5(0.28)

印の付いた寸法は履板突起を含んでいません。

■全体図

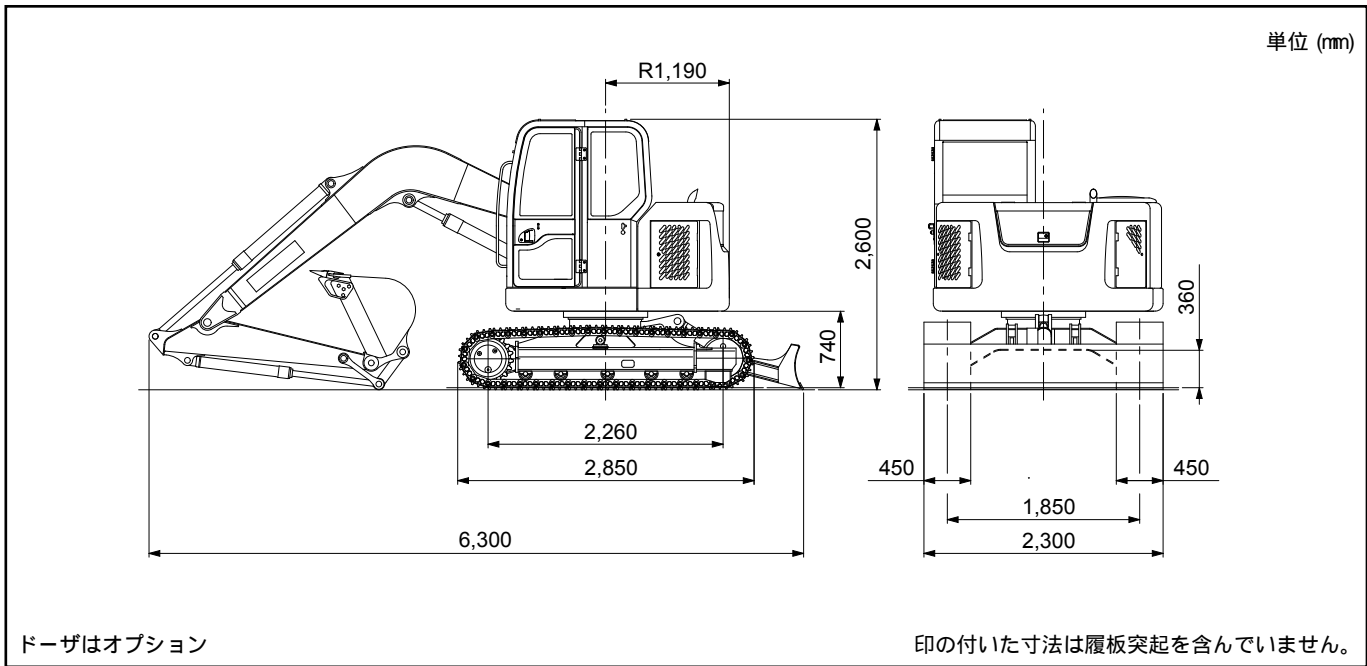

本カタログに記載されております性能ならびに仕様は、改良などによりお届けいたします製品と異なる場合がありますので、あらかじめご了承ください。

お問い合わせは...



品質保証の国際規格「ISO 9001」の認証を取得しています。

KATO 株式会社 **加藤製作所**

本社 / ☎ 140-0011 東京都品川区東大井 1丁目 9番 3号
 ☎ 03(3458)1111 番(大代表)
 ホームページアドレス <http://www.kato-works.co.jp>
C01591
 11.2002-10000(LD)1