

# 改善箇所説明図

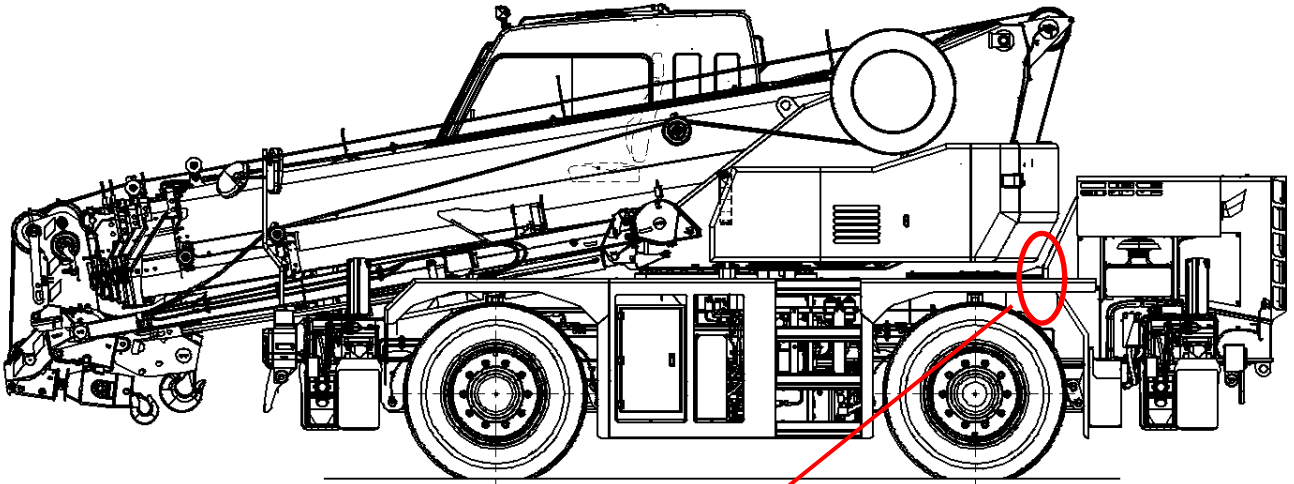

空圧回路ホース取付接手

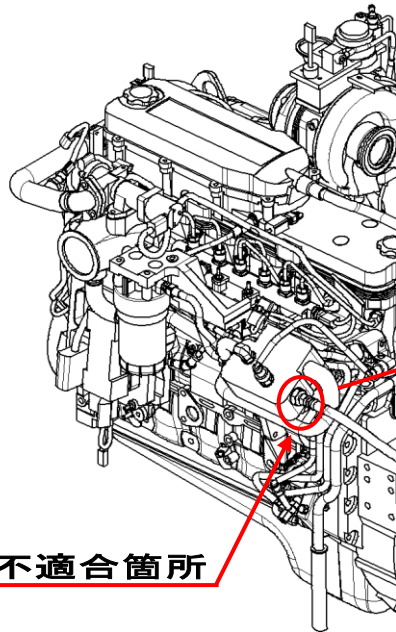

**基準不適合箇所**

制動装置の空圧回路において、ホース取付接手の工程管理が不適切なため、不良品を取付けた車両を誤って出荷してしまった。そのため、そのままの状態で使用を続けると、長期使用により接手に錆等が発生し、空圧回路上のバルブに付着することがあり、最悪の場合、エア漏れが発生し制動力が低下するおそれがある。

## 改善措置の内容

全車両、空圧回路のホース取付接手を良品に交換する。

注：□は、交換する部品を示す。

識別：作業完了後には、所定の位置に白色マーキングを施す。

白色マーキング位置：

接手平面部

