

ラフテレーンクレーンの補助ジブ格納時の注意

ラフテレーンクレーンの補助ジブ格納時に、補助ジブを落下させる事故がありました。
ご使用の皆様には下記事故例をご参考に、補助ジブ格納作業時は充分注意をお願い致します。

事故発生状況

ラフテレーンクレーンの補助ジブの格納作業中、ジブフットピン 2 本を抜いたところで作業が一時中断した。作業再開後、格納ブラケットにジブフットピンを差すのを忘れメインブームを伸ばしたところ、補助ジブのフット側が落下した。

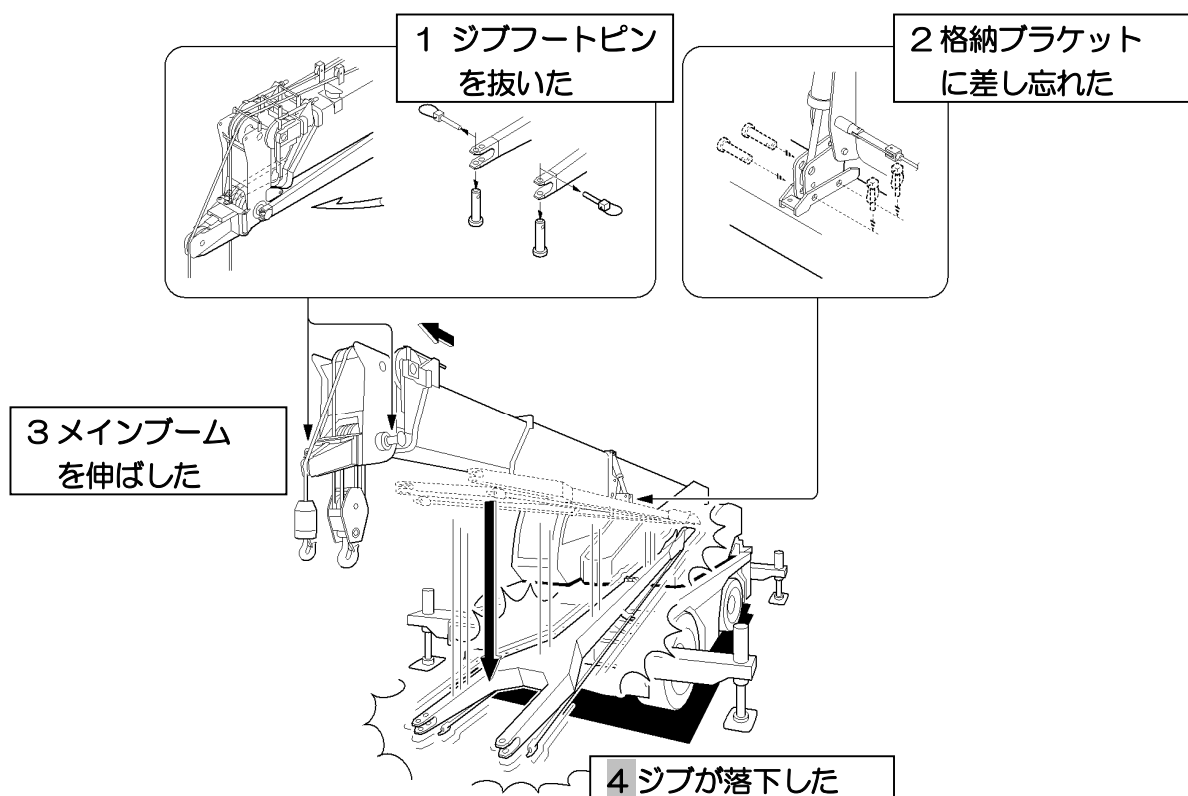

事故発生原因

- (1) ジブフットピンを 2 本同時に外した後、補助ジブ格納作業を中断した。
- (2) 作業中断後、ジブフットピンを格納ブラケットに装着しないままメインブームを伸ばした為、メインブームから補助ジブが外れ、落下した。

この事故の対策要点

補助ジブの装着や格納作業時には、

- (1) ジブフットピンを 1 本ずつ差し換える。
- (2) 作業の開始から完了までは、一連の作業を中断しない環境を整える。

詳細は取扱説明書をご参照ください。

様式 (S-068-01)

補助ジブ落下防止の実例として施工例をまとめましたので下記にて紹介します。

実例について施工に関するお問い合わせは弊社各支店、営業所までご連絡ください

- ・ 実例 1 注意銘板を貼り付ける。

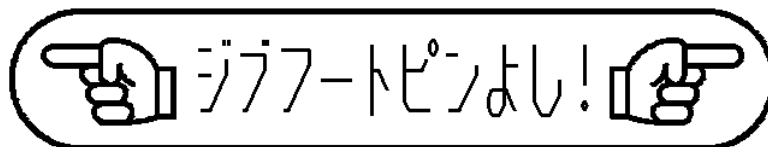

ジブフット部に注意銘板を貼り付け、注意を促します。

貼り付け参考例

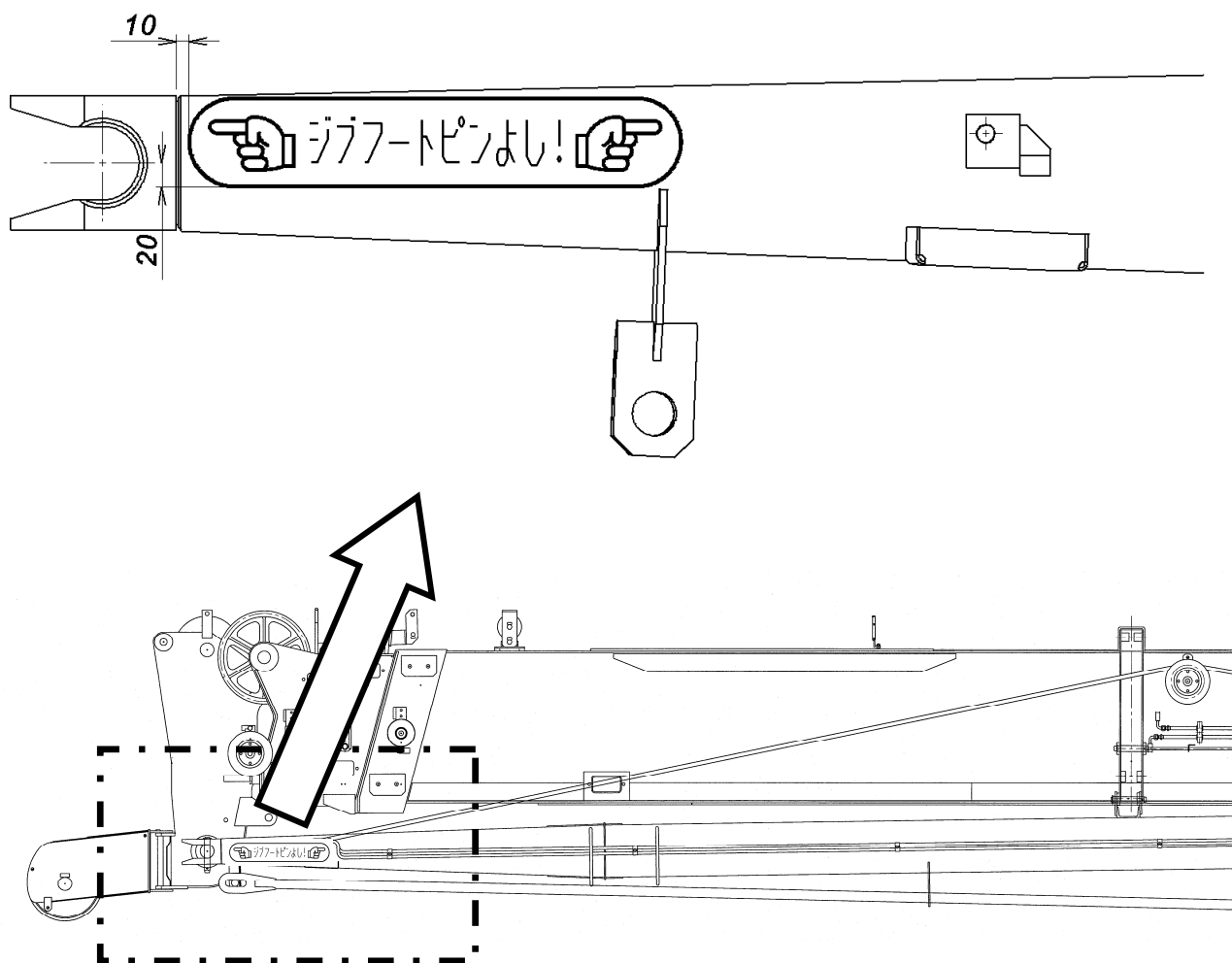

・ 実例 2 ジブフートピンにワイヤを取り付ける。

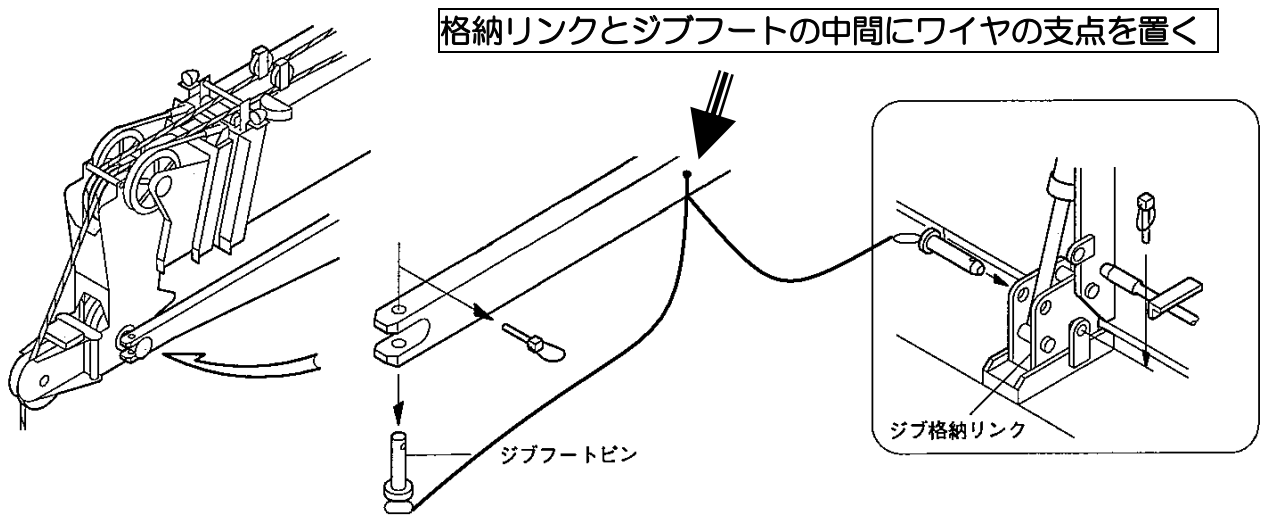

ジブフートピンにワイヤを取り付け、格納リンクとジブフートの間に支点を置くことで、ジブフートピンの差し忘れを防止します。

(使用ワイヤ ステンレスワイヤロープ 7×7 φ2.5mm 破断荷重 400 kg以上)

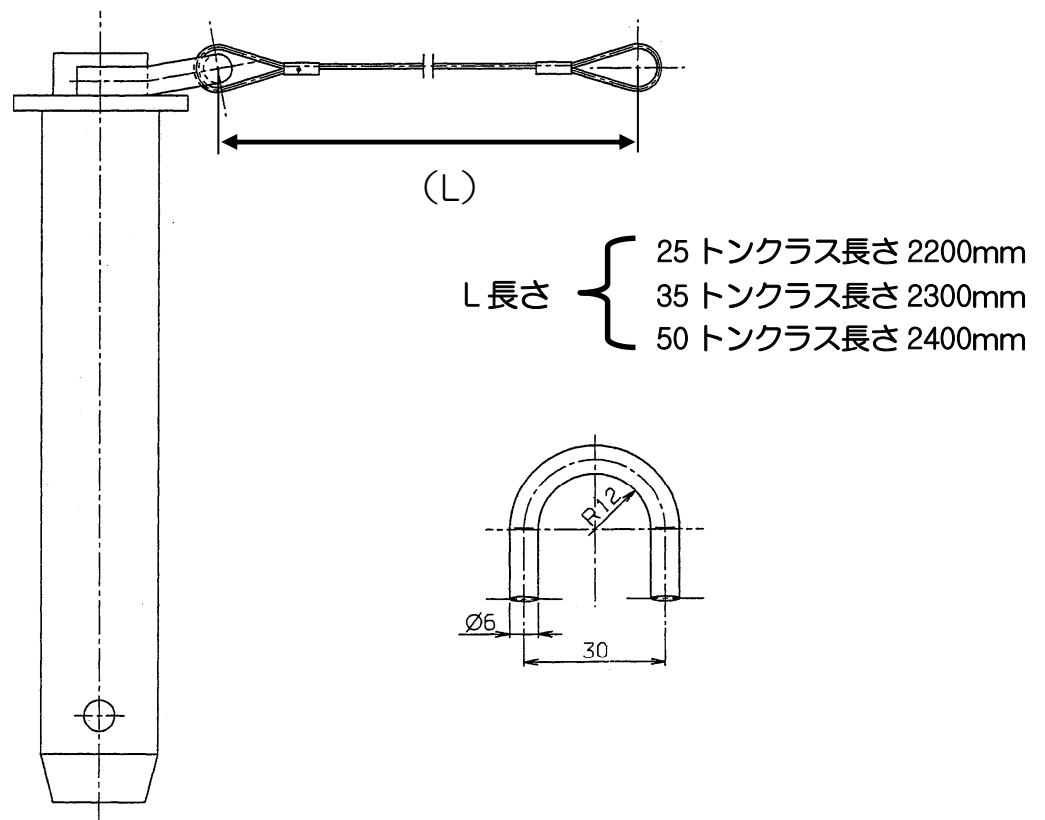

・ 実例3 ジブ振り出し格納チェックシートに記入する。

移動式クレーン 補助ジブ組立格納完了点検表

(適応機種:ラフター)

社名

年 月 日 組立

点検者名

印

客先名	メーカー	機種名	号機	Hr
現場名	構成	ラフター用 SLジブ ・ PJ ・ MJ		
現場責任者	印	備考 SLジブ(ジブが伸縮、起伏するタイプ) ・ PJ(起伏のみするタイプ)		
オペレータ名	印	MJ(ジブのオフセット変更はピンで切り替えるタイプ)		

区分	点検項目	結果	補修
SLジブ・PJ	1 ジブの変形・曲がり・打痕・亀裂		
	2 ジブフットピンを差し替え		
	3 ジブフットピンの外れ止めピンの状態		
	4 油圧ホースガードBKT取り付け状態		
	5 配線の状態		
	6 テンションロッドセットピンの挿入状態		
	7 ジブストップピンの外れ止めピンの状態		
	8 ロープガイドの起し		
	9 各シーブ・ローラの変形・損傷		
	10 ジブフットピンの格納ブラケットへの挿入		
	11 ジブオフセットピンの挿入状態		
区分	点検項目	結果	補修
安全装置	モーメントリミッタの設定		
	過巻防止装置の作動		
特記事項	※ 該当しない箇所には斜線を引くこと		
	※ 詳細は取扱説明書を参照のこと ※ 作業、点検等は取扱説明書を熟読の上、実施すること		

作業所押印欄

点検結果	√:良好 △:修理 T:締付
記入要領	A:調整 X:取替 -:該当なし

ジブ張り出し格納時にチェックシートを記入することで、手順ミス無くします。