

改善箇所説明図

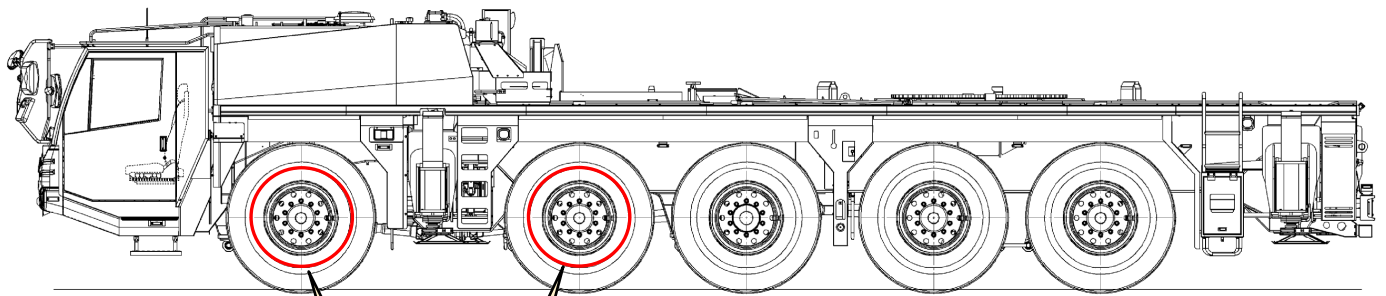

代表型式：KA5160

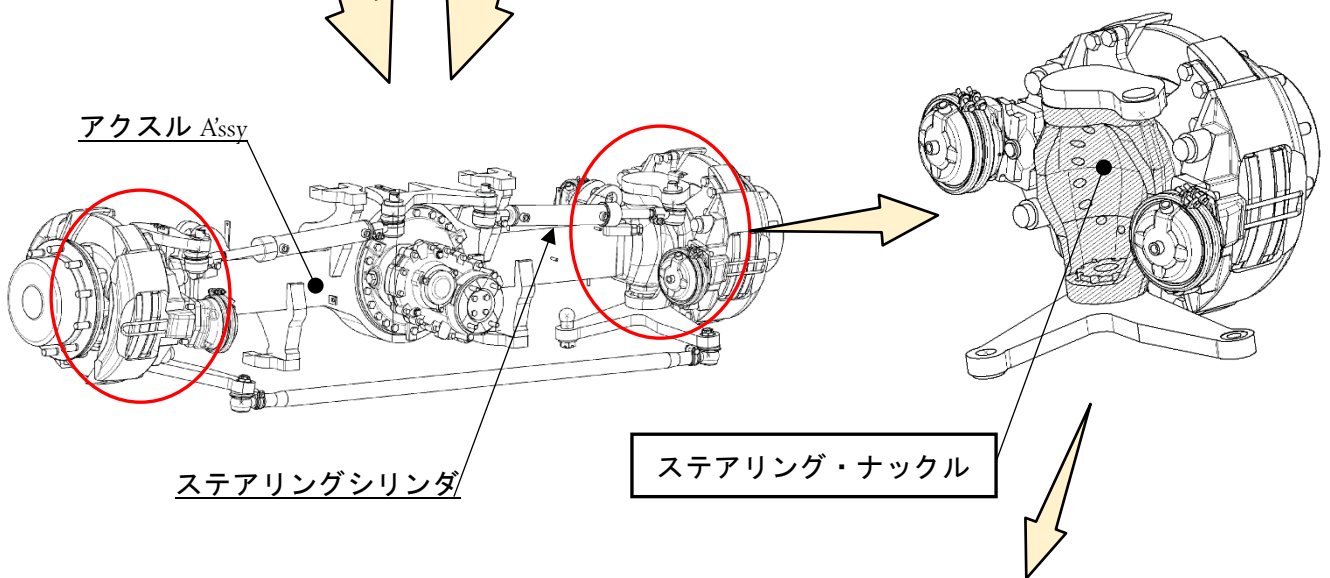

基準不適合発生箇所

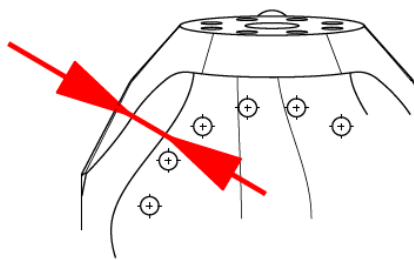

厚さが設計強度基準を満足していないものがある。

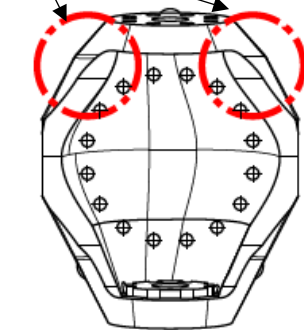

ステアリング・ナックル

クレーン用台車のステアリング・ナックルにおいて、鑄型の図面指示が不適切なため、当該ナックルの上部の厚さが不足しているものがある。そのため、長期間使用を続けると、ナックル上部に亀裂が発生し、最悪の場合、正常な操舵ができなくなるおそれがある。

改善措置の内容

全車両、ステアリング・ナックルの厚さを点検し、厚さが不足しているものは良品に交換する。

注： は、交換する部品を示す。