

改善箇所説明図

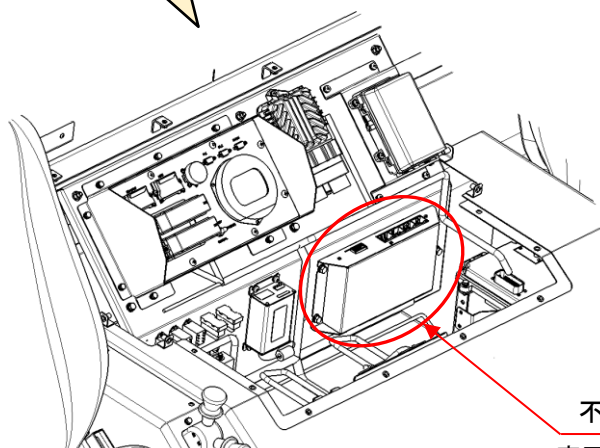
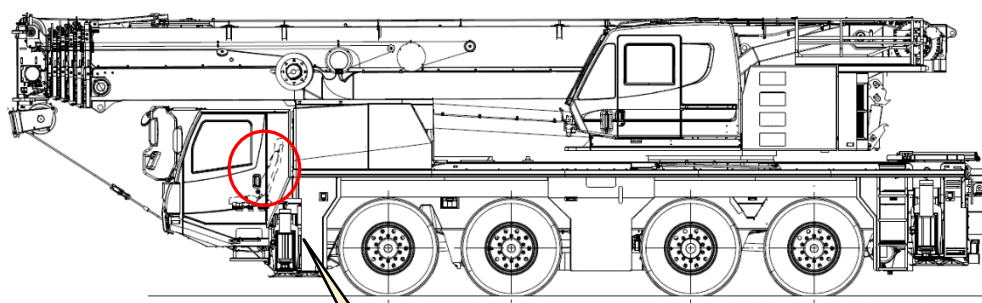

不具合発生箇所
車両制御用コントローラ

キャリヤ運転室後方

クレーン車の車両制御用コントローラにおいて、プログラムが不適切なため、パーキングブレーキ解除状態でPTO駆動スイッチを操作すると車両が発進するおそれがある。

改善措置の内容

全車両、車両制御用コントローラのプログラムを書換える。

識別：改善措置実施済車には、運転者席ドア開口部のドアストライカー付近に「No. 4896」のステッカーを貼付する。